

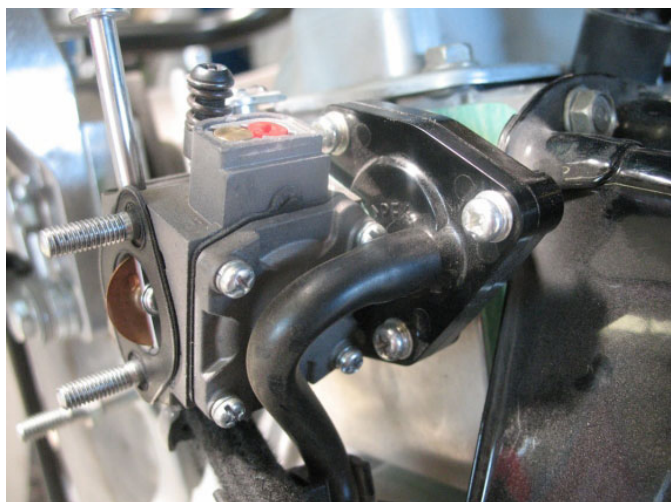

SRV 62 / SRV 620

webermł

Weber MT utilizează noul motor GX100 pentru maiurile compactoare SRV 620. Motorul este echipat cu un nou model de carburator, cu pompă de combustibil (vedeți imaginea alăturată). Noile motoare se găsesc pe maiurile compactoare începând cu seria de fabricație 0102458.



Pompa de combustibil ajută la pornirea motorului și asigură o funcționare stabilă în sarcină. În completare, corpul carburatorului este protejat împotriva coroziunii.

Motoarele GX100 model vechi (fără pompă de combustibil) pot fi înlocuite cu motoarele noi. Nu este permisă înlocuirea de părți componente, datorită standardelor referitoare la emisii de gaze.

De asemenea, carburatoarele motoarelor GX100 model vechi (fără pompă de combustibil) pot fi reglate pentru a asigura funcționarea corespunzătoare în sarcină.

ATENȚIE! Aceste reglaje se recomandă a fi efectuate DOAR la motoarele care nu sunt în perioada de garanție!

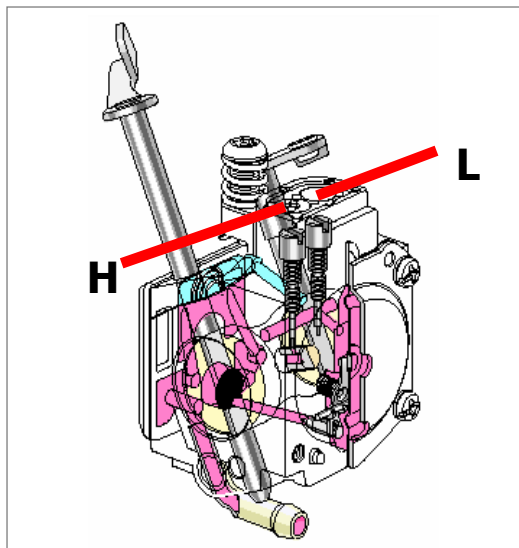

Reglajul se efectuează în felul următor:

1. Se demontează căpăcelele de protecție de pe șuruburile de reglaj L și H.
2. Se strâng la maxim șuruburile de reglaj
3. Funcție de tipul carburatorului, se desfilează șuruburile după cum urmează:

Carburator tip 234 A:

- H se desfilează cu 2 3/4 rotații
- L se desfilează cu 1 3/4 rotații

Carburator de tip 234 B:

- H se desfilează cu 2 1/2 rotații
- L se desfilează cu 2 1/2 rotații

În prealabil se recomandă curățarea carburatorului, de preferință cu ultrasunete.

Dorim să vă reamintim că pentru motoarele Honda, vă putem livra kit-uri de înlocuire a carburatorului cu membrane cu carburator cu plutitor.

Vă rugăm să revedeți Buletinul Service nr. 7 / 12.08.2011.

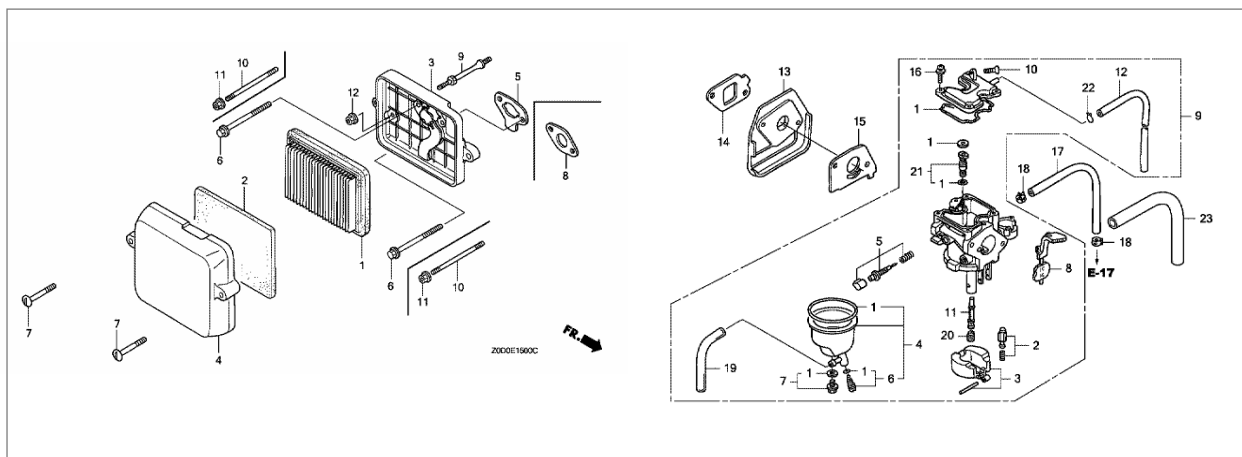

Pentru orice alte detalii vă rugăm să vă adresați **Departamentului Post-vânzare Interprima.**